

# Lännen

## 8600C



SWE



- De rymliga samt ändamåls enliga utrymmen i hytten gör användningen effektivare
- Extremt bra sikt
- De väsentliga funktionerna har koncentrerats i manöverspakarna integrerade i stolen

- Utmärkt stabilitet även då man gräver på hjul utan stödben med största räckvidd
- Smidig manövrering av tilläggsutrustningen och midjestyningen med rullarna i manöverspakarna
- Det är enkelt att sköta körningen och arbetsrörelserna samtidigt

# Lännen 8600C

## TEKNISKA DATA

### Motor och utrustning

- Typ Lågt avgas utsläpp, intercooler, el-styrd fyrcylindrig diesel motor med direktinsprutning SisuDiesel 44 EWA
- Modell
- Effekt (ISO14396) 95 (129) kW (hk), 2 000 r/min
- Max. effekt (ISO14396) 99 (135) kW (hk), 1 800 r/min
- Max. vridmoment 600 Nm, 1 300–1 500 r/min
- Slagvolym 4,4 l
- Viskokoppling för fläktvingen
- Automatgas med varvtalsminne
- Automatisk förvärmning av sugluft vid starten
- Startmotor 4,0 kW
- Växelströmgenerator 24/60 V/A
- Batterier 2 x 145 Ah
- Motorvärmare 750 W
- Bränsletank 170 l

### Kraftöverföring

- Hydrostatisk kraftöverföring Sauer Danfoss
- Återkoppling från HSD-körautomatikens styrsystem till dieselmotorn
- CSD-konstanthastighetskörning
- Körhastighetsreglage – kryptväxel, tillval – med pedal/potentiometer och/eller gaspedal

### Växellåda

- Växellåda med två hastighetsområden Dana
- Elhydraulisk växling
- Hastighet framåt/bakåt, Lågväxel Högväxel  
Låg växel 0–5 km/h 0–12 km/h  
Hög växel 0–18 km/h 0–44 km/h

### Axlar

- Drivande fram- och bakaxel Dana
- Framaxelns pendling  $\pm 12^\circ$
- Automatiska friktionslås
- Lastavkännande pendelaxellåsning av framaxeln, tillval

### Hjul

- Fram och bak 18.4B30 159B Nokian TRI/TL Industrial
- Spårvidd/utvändig bredd 2020/2487
- Fälg DW16-30, förstärkt genom kantens formgivning, ventilsydd
- Stänkskärmar framtill – fästa på axeln

### Styrning

- Hydrostatisk LS-Orbitrol-styrning med dubbelt deplacement
- Turbohydraulik, standard grävaggregat/frontlastare
- Flöde från arbetshydraulikens pump
- Midjans svängvinkel  $\pm 42^\circ$
- Svängradie från hjul/skopa 4,5/5,1 m
- Lastavkännande pendelaxellåsning av framaxeln
- Dubbel kommando styrning även med rullen på den vänstra manöverspaken

### Bromsar

- Oljetrycksmanövrerade bromsar i oljebad på fram- och bakaxel
- Manövrering möjlig också i grävläge
- Parkeringsbroms; skivbroms på kardanaxeln
- Frikoppling av drift med handbroms

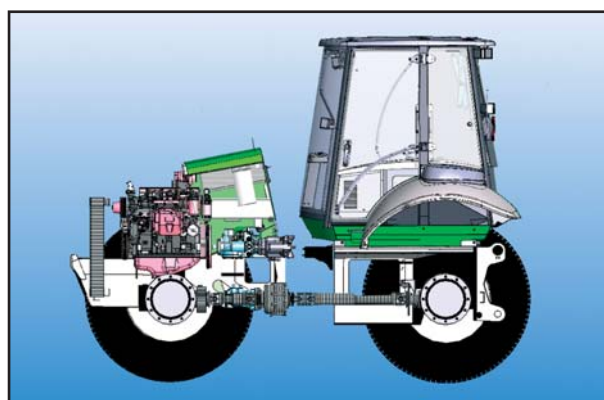
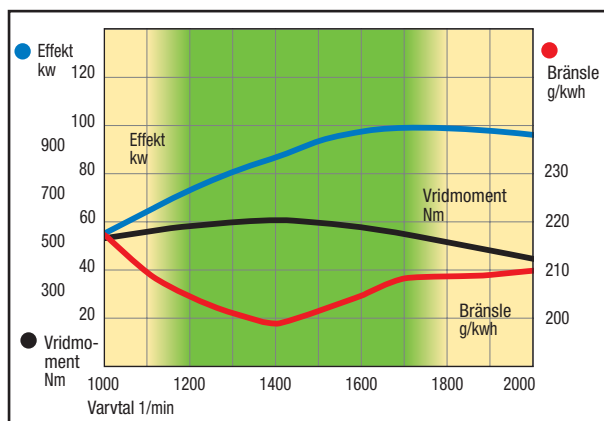

### Arbetshydraulik

- Lastavkännande LS-system med flödesfördelning
- Pump; variabel axialkolvpump
- Flöde 200 l/min, 2000 r/min
- Arbetstryck (turbohydraulik) 225 bar (245 bar)
- Hydrauloljeyklare

### Förrarhytt

- Rops- och Fops-testad, bullernivå LpA/LwA 70/100 dB
- Reglage för styrpelaren, truckknopp
- Multifunktionsspak; torkare för framfönstret med tre hastigheter och duggregnsfunktion, körriktningsindikator med automatisk återställning, spolare, ljudsignal, ljusomkastare
- Manöverdon på spakarna vid sitsen; grävaggregat och stödben, frontlastare, omkoppling lastare/grävare, flytläge för lastaren, körriktningsväxlare, körmodsväl, ljudsignal, torkarens engångs-svep i bakläge, elektrisk låsning av sitsens rotering, på tumrullarna; styrning, grävelegant och tilläggshydrauliker
- Öppningsbart bakfönster; torkare med två hastigheter och duggregnsfunktion, spolare
- Öppningsbara sidofönster bak och främre sidofönster till höger
- Sits med mångsidiga regleringsmöjligheter; säkerhetsbälte, justerbara armstöd
- ECC luftkonditionering, högeffekt lågvarvsfläkt med tre hastigheter, filter för insugs- och kretsloppluft. Övertrycksventil för hytten
- Dörr och innejus i hytten med dörrbrytare och spotljus
- Bländskydd för både fram- och bakfönstret
- Mångsidiga manöverdon på sidopanelen
- Orienterande virtualdisplay med visning av mätare och signalljus
- Strömuttag på 12 V i sidopanelen
- Bypassbrytare för backningslarm i sidopanelen
- Halogen arbetsljus; på kabinen 4 st. framåt, 4 st. bakåt, 4 st. framåt i frammasken, takblinkers med nedfällbart skaft
- Manövrering av körfunktioner i grävläget; gaspedal, körbroms, proportionell styrning med en tumrulle vid grävspaken

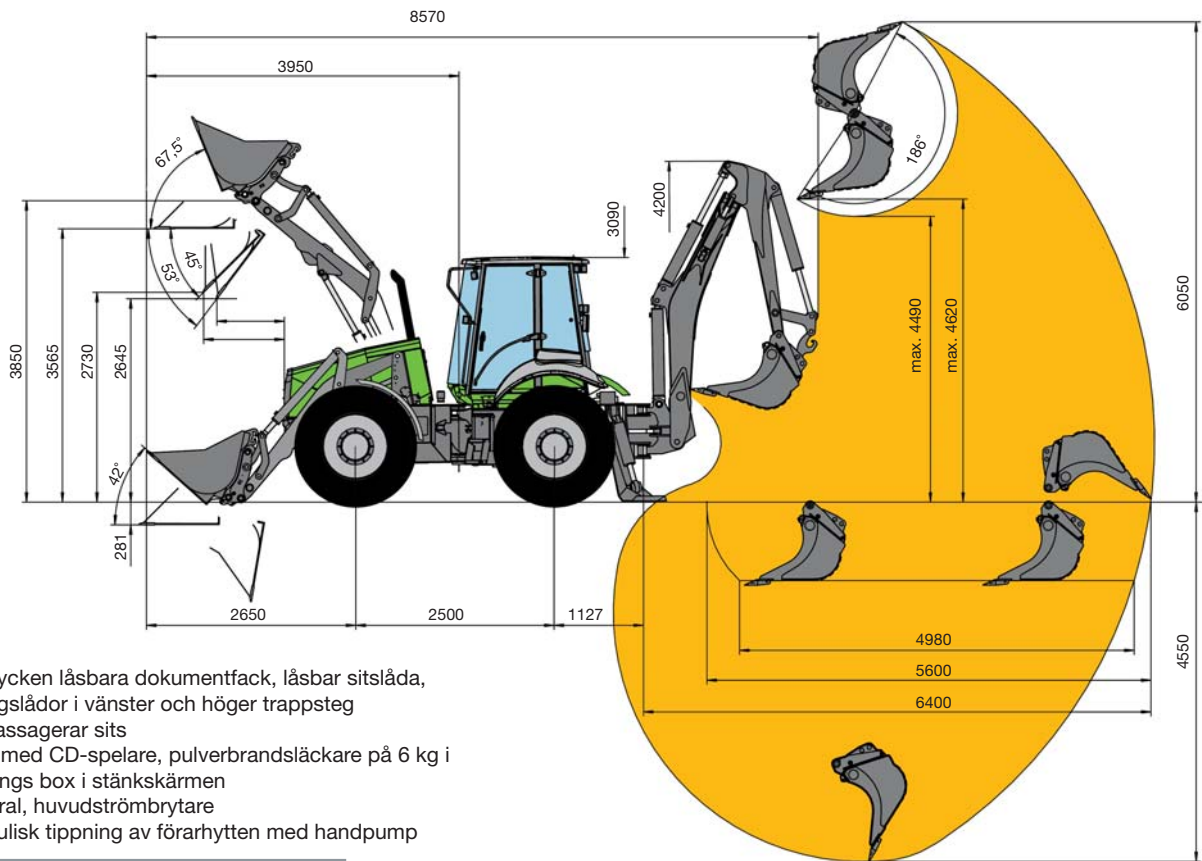

- Två stycken låsbara dokumentfack, låsbar sitslåda, verktyglådor i vänster och höger trappsteg
- Medpassagerar sits
- Radio med CD-spelare, pulverbrandsläckare på 6 kg i förvarings box i stänkskärmen
- Elcentral, huvudströmbrytare
- Hydraulisk tippning av förarhytten med handpump

### Frontlastare

- Mekanisk parallellföring, skoplägesindikator
- Hydrauliskt BM-fäste
- Ergonomisk pilotstyrd multifunktionell enspaksmanövrering integrerad sitsen
- Flytläge för lyft, elektrisk manövrering med manöverspaken
- Specialhårdade tappar och bussningar, cylindrar med sfärska ledlager
- Lyftkraft i nedre läge 63 kN (69 kN)
- Lyftkraft i övre läge 41 kN (45 kN)
- Brytkraft 60 kN  
(krafter med turbohydrauliktillvalsutrustning)
- Rekommenderad skopvolym SAE 1700 l

### Grävaggregat

- Grävelegant, manövrering med tumrullen på grävspaken
- Universalhydraulik, proportionell manövrering vid grävspaken
- Flödesreglering av universalhydrauliken med potentiometer
- Beredskap för snabbkoppling av grävaggregatet
- Ergonomiska pilotstyrda multifunktionsspakar vid sitsen
- S45 - hydrauliskt redskapsfäste
- Slangbrottsventil för bom
- Specialhårdade tappar och bussningar, cylindrar med sfärska ledlager
- Grävaggregatets svängvinkel 180 + 54°
- Lyftkraft i ytterläge 16 kN (17,5 kN)
- Grävkraft 58 kN (63 kN)
- Skopans brytmoment 88 KNm (95 kNm)
- Svängmoment 38 kNm  
(krafter med turbohydraulik)
- Rekommenderad skopvolym SAE 410-500 l

### Utrustning och vikter

- Heltäckande bottenansar, fram stänkskärmar
- Serviceverktygssats, instruktions- och servicehandbok, reservdelskatalog
- Axelvikt på fram-/bakaxeln 4000/7400 kg
- Arbetsvikt med standardutrustning 11 400 kg

### Tillvalsutrustningar

- Extra breda däck
- Specialfärg, gul, röd, blå; framdelen, dekaler
- Automatisk grävbröms
- Stabiliseringsystem för körning, frontlastarens fjädring
- Elvärmare för hydraulolja på 1500 W
- Bränslevärmare (Ebersprecher); motor, förarhytt, hydraulik
- Centralsmörjning; Safematic Heavy; autom. växling frontlastare/grävaggregat
- El-tankningspump
- ECC-helautomatisk luftkonditionering
- Luftfjädrad sits, stol, el-varme i sitt delen med värmemotstånd, nackstöd
- Radio med cd-spelare – olika alternativ
- Extra arbetsljus; till sidan
- Extra takblikker, ljusramp med kundens namn
- Taklucka med glasruta
- Rökgrått regn-/bländningskydd för bakfönstret
- Namndekaler på hyttens dörr-/sidofönster
- Orienterande virtualdisplay med beredskap för två kameror, färgkameror
- Motor- och cylinderhydraulik med flödesreglering för frontlastaren
- Retur/spill olje ledning för hydraulik på frontlastaren
- Manövrering av växelventil på 12 V eller 24 V, frontlastare, grävaggregat
- Olika hydrauliska redskaps alternativ, grävaggregat
- Extra cylinderhydraulik för grävaggregatet
- Större skopcyllinder, grävaggregat
- Kolvstångsskydd för grävskopcyllindern
- Snabbkopplingar för lösgörning av grävaggregat
- Rototilt som montage, manövrering med rullar i manöverspaka
- Brett sortiment av olika redskap för frontlastaren och grävaggregatet
- Lännen stolpgrip och personliftar

# 8600C



## Dynamiska terrägegenskaper

- Svänger även på trånga ställen tack vare den stora svängvinkeln av midjeleden
- Tack vare framaxelns stora pendlingsvinkel rör sig maskinen jämnt och de stora hjulen håller greppet även i svåra terrängförhållanden
- CSD-konstanthastighetsfunktionen på den hydrostatiska kraftöverföringen bibehåller den hastighet som föraren har valt även under svåra förhållanden
- Bra sikt garanterar säkerheten



## Hög kapacitet genom den utmärkta manövrerbarheten

- Smarta manöverfunktioner förbättrar lönsamheten samt ökar maskinens mångsidighet
- Grävaggregatet och körningen kan manövreras även då man sitter i sido läge
- Extra hydraulik som manövreras med rullarna förbättrar väsentligt manövrerbarheten av extra utrustning
- Bra sikt gör att arbetet utförs snabbare



## Avancerad teknologi för manövrering av körningen

- Den orienterande displayen utgör en ett verkligt informationscenter
- Återföringen mellan körhydrauliken och motorn minskar bränsleförbrukningen
- Bränsleförbrukningsmätaren bidrar till ekonomisk körning
- Uppdaterbart system svarar för framtidens utmaningar



## Avancerad servicevänlighet och längre serviceintervaller

- Tillgång till alla servicepunkter tack vare den högtippande förarhytten
- Smarta detaljer betyder kortare servicetider
- Manöversystem för kör- och arbetshydrauliken håller verkningsgraden hög och temperaturen under kontroll och förlänger serviceintervaller ytterligare.



TILLVERKNING

## Lännen

TRACTORS

Hirvikoskentie 242, 32210 LOIMAA, FINLAND  
Tel. +358 (0) 207 612 200, fax +358 (0) 207 612 290  
www.lannentractors.fi

FÖRSÄLJNING

## Lännen

TRACTORS

Bangårdsgatan 11, 553 03 JÖNKÖPING  
Tel. 036-15 06 70, fax. 036-15 07 74  
www.lannentractors.se